

## FIȘĂ DE URMĂRIRE ÎN EXPLOATARE

### Stand cu recirculare de putere pentru testarea CH

#### Caracteristici tehnice stand:

**Gabarit stand (mm):** 1573x1057x1064

**Dimensiuni maxime cilindru probat (mm):**

diametru piston=40; diametru tijă=28; cursă=450

**Turația** motorului electric: reglabilă 570...2000 rot/min;

**Frecvența** curentului electric: reglabilă 20...70 Hz;

**Debitul** de probare: reglabil 13...45 l/min;

**Presiunea** de probare: reglabilă 5...200 bar;

**Volumul** rezervorului de ulei 300 l.

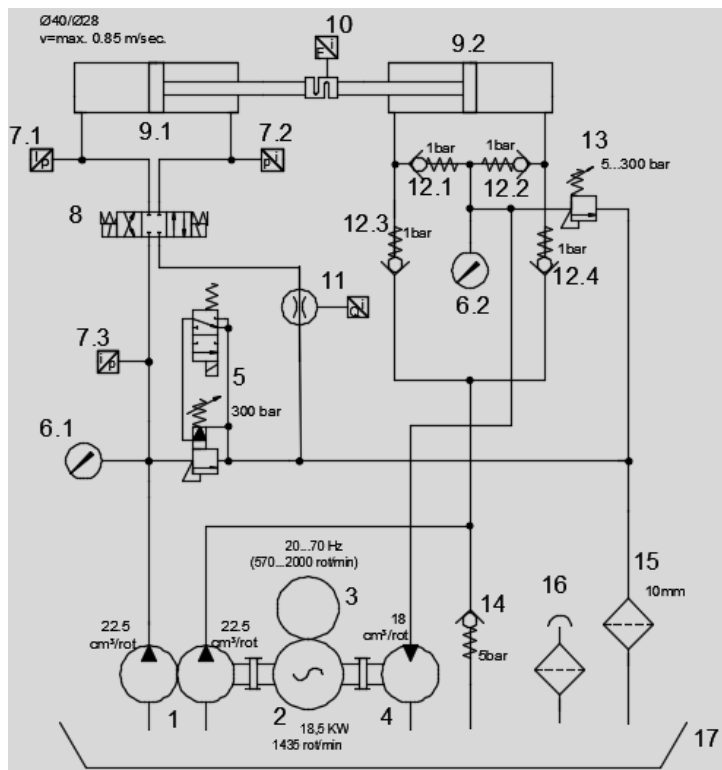

Schemă hidraulică stand

17	Rezervor de ulei	HKBSK300	1	V=300 l.	HANSAFLEX
16	Filtru de umplere si aerisire	HKTA80B101	1	Finete 80 $\mu$ m	HANSAFLEX
15	Filtru de retur	FI RL 225 P10 N V G1	1	56l/min; 10 $\mu$ m	HANSAFLEX
14	Supapa de sens	S10A5.0	1	Dn.8 P des.=5 bar	Rexroth
13	Supapa de presiune NI	DBDH10G1X/100	1	Dn.10 Pnom=100 bar	Rexroth
12	Supapa de sens	S10A1.0	4	Dn.8 P des.=1 bar	Rexroth
11	Debitmetru cu turbina	RT-020AK-008T	1	13... 133 l/min	Honsberg
10	Traductor de forta	K-25/N420	1	$\pm$ 20000 N 4...20mA	Lorenz
9	Cilindrii hidr. de testat	-	2	-	-
8	Distribuitoi hidraulic Dn10 4/3	HK4232030302C1Q	1	P=315 bar 24Vcc	Hansa-Flex
7	Traductor de presiune	EPS2-04000 R K 008 S	3	Pnom=315 bar 4...20mA	Honsberg
6	Manometru	GMM400-160	2	$\varnothing$ 100; G 1/2	HANSA-FLEX
5	Supapa de presiune NI	DBW10BG 15X/3156EG24K4R12	1	Dn.10 Pnom=315 bar	Rexroth
4	Motor hidraulic	HM2-19-2133A	1	19cmc/rot 280bar	Hesper
3	Panou cda. cu convertizor freqv.	VLT3522	1	-	Danfoss
2	Motor electric	ATF 180M-4 18,5/1500 B35 230/400V IP55	1	7,5 KW 1500 rot/min	BEGA TIMISOARA
1	Pompa dubla cu roti dintate	PRD 22-2188 D	1	cilindr. 22,5/22,5 Pnom. 140 bar	U.M. Ploeni
Poz.	Denumire aparat	Cod	Buc.	Caracteristici	Furnizor

Urmărirea în exploatare a standului constă în completarea tabelului 1 (evidența încercărilor efectuate pe stand) și tabelului 2 (evidența reviziilor standului).

**Tabel 1.** Fișă de urmărire în exploatare stand – Evidența încercărilor efectuate

Nr. crt.	Data încercării	Caracteristici geometrice			Parametrii de probare			Încercările efectuate și durata <sup>1)</sup> acestora [s]											
		D <sub>p</sub> [mm]	D <sub>t</sub> [mm]	C [mm]	p <sub>max</sub> [bar]	p <sub>prob</sub> [bar]	Q <sub>prob</sub> [l/min]	VF	p <sub>d</sub> [bar]	p <sub>m du</sub> [bar]	F <sub>max</sub> [kN]	F <sub>min</sub> [kN]	v <sub>min</sub> [m/s]	v <sub>max</sub> [m/s]	E <sub>int</sub>	E <sub>ext</sub>	R <sub>p</sub>	η <sub>tc</sub> =f(p)	A
0	1	2	3	4	5	6	7	8	9	10	11	12	13	14	15	16	17	18	19
1								“+” “-”	“+” “-”	“+” “-”	“+” “-”	“+” “-”	“+” “-”	“+” “-”	“+” “-”	“+” “-”	“+” “-”	“+” “-”	“+” “-”
...																			
n																			

**Legendă Tabel 1:**

D<sub>p</sub> = diametru piston cilindru hidraulic; D<sub>t</sub> = diametru tijă cilindru hidraulic; C = cursă cilindru hidraulic; p<sub>max</sub> = presiunea maximă a pompei; p<sub>prob</sub> = presiunea de probare (sarcina); VF = verificarea funcțională; p<sub>d</sub> = presiunea de demarare; p<sub>m du</sub> = presiunea minimă de deplasare uniformă; F<sub>max</sub> = forța maximă (de împingere); F<sub>min</sub> = forța minimă (de tracțiune); v<sub>min</sub> = viteza minimă de deplasare la sarcină nominală; v<sub>max</sub> = viteza maximă de deplasare la sarcină nominală; E<sub>int</sub> = verificarea etanșeității interioare a cilindrului; E<sub>ext</sub> = verificarea etanșeității exterioare a cilindrului; R<sub>p</sub> = verificarea rezistenței la presiune; η<sub>tc</sub> = f(p) – trasarea curbei de randament total al cilindrului funcție de presiune η<sub>tc</sub> = Forța<sub>reală</sub> / Forța<sub>teoretică</sub>; A = proba de duranță.  
 “+” = încercare efectuată; “-” = încercare neefectuată; <sup>1)</sup>se va nota durata fiecărei încercări [s].

**Tabel 2.** Fișă de urmărire în exploatare stand – Evidența reviziilor efectuate

Nr, crt.	Data revizie	Componente bune (B), reparate (R) sau înlocuite (Î)																					
		1	2	3	4	5	6.1	6.2	7.1	7.2	7.3	8	10	11	12.1	12.2	12.3	12.4	13	14	15	16	17
		B; R; Î.	B; R; Î.	B; R; Î.	B; R; Î.	B; R; Î.	B; R; Î.	B; R; Î.	B; R; Î.	B; R; Î.	B; R; Î.	B; R; Î.	B; R; Î.	B; R; Î.	B; R; Î.	B; R; Î.	B; R; Î.	B; R; Î.	B; R; Î.	B; R; Î.	B; R; Î.	B; R; Î.	B; R; Î.
1																							
...																							
n																							

**Legendă Tabel 2:**

În dreptul fiecărei componentă a standului (conf. schemei hidraulice) se va trece: **B** (bună) sau **R** (reparată) sau **Î** (înlocuită).